

# LymphaPress®

## Jackmanschett



### Lympha Press Jackmanschett

Jackan är anpassad till personer med ödem i armar, skuldror och bröstcorg. Ödemet leds förbi armhålan, där passagen hos många användare är mycket begränsad. Jackan har 24 överlappande luftkammrar. Storleken regleras med hjälp av band och kilar.

*Fotavbrytare rekommenderas som tillbehör så att brukaren själv kan stänga av Lympha Press Optimal V2.*

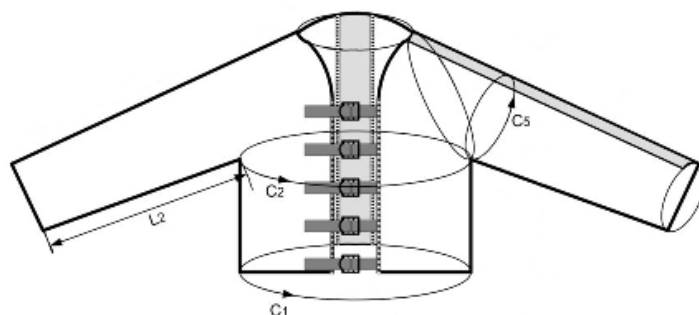

Storlekstabell			Maximal manschettdimension (cm)		
Varunr.	Namn	L2	C1	C2	C5
022033	Jackmanschett, armlängd 72 cm	72	123	123	48
022035	Jackmanschett, armlängd 57 cm	57	123	123	48
022032	Rektangulär kil till rygg	-	133	133	-
022036	En kil till ryggen och två kilar till ärmarna. Passar jackmaschett 022033.	-	133	133	58
022047	Rektangulär, vadderad kil till framsidan	-	137	137	-
022048	Triangulär kil till rygg	-	137	126	-

För mer information kontakta:  
Tlf.: +45 32 97 15 25 | [www.lymphapress.se](http://www.lymphapress.se) | [info@apodan.dk](mailto:info@apodan.dk)

# Mätpunkter på kroppen inför val och storlek av manschett

**Mätpunkter på kroppen - Mät med måttband, men dra inte åt så att huden trycks in!**

Till överkroppsmanschetter	Armmanschett	Comfy arm	Jackmanschett
Omkrets underarm, bredaste stället	x	x	x
Omkrets armbåge, med sträckt arm	x	x	x
Omkrets överarm, bredaste stället	x	x	x
Omkrets bål i brösthöjd		x	x
Omkrets midja (mellan revben och höftben)		x	x
Armlängd, sträckt arm (från långfingerspets till armhåla)	x	x	x
Ange höger eller vänster sida		x	



Armmanschett



Comfy Armmanschett



Jackmanschett

Till underkroppsmanschetter	Benmanschetter, alla	Byxmanschetter och LymphaPod
Omkrets ankel	x	x
Omkrets vad, bredaste stället	x	x
Omkrets knä, med sträckt ben	x	x
Omkrets lår, bredaste stället	x	x
Omkrets höft, bredaste stället		x
Omkrets midja		x
Benlängd medialt (mät på insidan av benet från golv till gren)	x	x



Benmanschett med karborrband och fyra luftkammare i foten



Comfy Benmanschett med blixtlås och en luftkammare i foten



Byxmanschett Standard eller XL



LymphaPod Byxmanschett

## Val av manschettstorlek

När pumpen fyller manschetten med luft, kommer luftintaget att anpassa kompressionen efter kroppskonturen. Välj därför en större manschettstorlek än kroppsmåtten.

Tänk på att när luften fylls i benmanschettens luftkammare under foten, så kommer manschetten att dras något nedåt (i perifer riktning). Därför rekommenderar vi att man väljer en benmanschett som är cirka 10 cm längre än personens benlängd.